

## EL. VYHŘÍVÁNÍ SEADEL PRO 2 SEDADLA PRO ŠKODU OCTAVII II S ORIGINAL OVLÁDÁNÍM

### 1. POPIS

El. vyhřívání sedadel **HTS–OCT II ORIG** slouží pro dodatečnou montáž do vozidel **Škoda Octavia II ve verzi před faceliftem**, (ovládacími prvky jsou na středovém panelu otočné ovladače se stupni 1 až 5) **i po faceliftu** (tlačítka na otočných ovladačích – 3 stupně výkonu).

Jeho přínosem je vyhřátí sedadel v chladném počasí, kdy je vozidlo i sedadla studená. K vyhřátí sedadla dojde při plném výkonu během 1 až 2 minut. Uživatel může podle svých potřeb otočným přepínačem regulovat výkon v 5 polohách nebo po zahřátí sedadla vyhřívání vypnout.

Verze pro Škodu Octavii II obsahuje jednak sadu podušek pro zabudování pod čalounění, napojovací kabeláže, neobsahuje však příslušný ovládací panel.

Výraznou výhodou je použití original přepínačů v místě určeném z výroby – tedy na středovém panelu, spolu s indikací stupně zapnutého výkonu.

El. vyhřívání se zapojuje na napětí, které je závislé na zapnutí klíčku zapalování, obsahuje vlastní pojistku proti proudovému přetížení a opěrky zad obsahují teplotní pojistky proti případnému přehřátí. Tato opatření zajišťují bezpečný provoz el. vyhřívání. Výrobek má udělenou homologaci **E8 č. 10R-03 08178**.

### 2. TECHNICKÉ PARAMETRY

napájecí napětí jmenovité	12 V ss
napájecí napětí provozní	9 až 15 V ss
napájecí proud klidový	0 A
pojistka na kabeláži	10A
napájecí proud/výkon při funkci – platí pro 1 sedadlo:	
1. stupeň:	cca 1A / 12W
2. stupeň:	cca 3A / 36W
pracovní prostředí	-30 až +55°C

### 3. MONTÁŽ

- demontujte přední sedadla a vyjměte z vozidla, zvláštní pozornost věnujte airbagům v sedadlech. Před jejich odpojením je třeba mít vypnutý klíček a nezapínat jej do doby zapojení zpátky
- vhodným způsobem demontujte čalounění ze sedadla (tento návod nepopisuje postup) a určete si vhodné umístění pro nalepení podušek sedáku a opěrky (poz. 1,2). Podušku orientujte vzhledem k příčné výztuže a vyberte řady 3 otvorů v podušce, které proříznete tak, aby bylo možné přes otvory připevnit výztuhy čalounění k rámu sedadla. Po odměření podušky nalepte pomocí samolepek na okrajích, přiložené další samolepicí pásky (poz. 12) můžete využít např. poblíž otvoru pro výztuhu
- vývody jednotlivých podušek protáhněte buď mezerou mezi sedákem a opěrkou vzadu pod sedadlo nebo případně propíchněte otvor přes pěnovou výplň sedadla (např. je-li v části sedadla senzor zatížení pro airbagy). Ve spodní části sedadla zvolte vhodné místo, kde se budou fixovat konektory. Odměřte a odstříhnete vhodnou délku ochranného úpletu (poz. 7) a provlečte přes ni společně vývody z opěrky i sedáku, odviňte krycí pásky a osadte do konektorů (poz. 9) podle schématu, přes spoj konektorů lze předtím navléct molitanové trubky (poz. 11)
- osadte nazpět čalounění sedadla
- v Octavii II před FL se vyskytuje několik druhů panelů pro ovládání topení a klimatizace, které pokud obsahují

ovladače pro vyhřívání, tak by měly mít vyhřívání z výroby. Pokud ovladače neobsahují, je možné panel vyměnit za verzi s těmito ovladači a k nim napojit tento systém

- zvolte vhodné místo pro umístění řídicí jednotky v prostoru pod palubovkou. Pozor jednotka není určena do motorového prostoru
- nainstalujte skryté přívodní kabeláže od sedadel (poz. 4) a od řídicí jednotky k ovládacímu panelu (poz.5) – od jednotky k němu vedou 3 vodiče s dutinkami, které je potřeba osadit do určených pozic 20-pólového černého konektoru zezadu panelu. POZOR, ujasněte si, kterou verzi panelu máte a podle toho tyto 3 vodiče osadte do správných pozic, které nejsou stejné – viz. nákresy na obr.3 Z konektoru nejprve vyloupněte do boku menší 18p konektor, vodiče osadte a opět jej zatlačte do většího konektoru
- zapojte napájecí kabeláž k instalaci vozidla – zemnicí černý vodič zapojte na originální kostřící bod vozidla. Napájecí červený vodič zapojte na silový přívod napětí (např. na svorku „30“ trvalého napětí u poj. skříňky), ale může to být i přípojný bod „15“ nebo „75“, dimenzovaný na odběr proudu, který mají podušky. Modrý vodič napojte na přípojný bod „75“, „X“ nebo „15“ tak, aby po vypnutí klíčku došlo k odpojení vyhřívání, jedná se o malý proud set mA pro sepnutí cívkové relé, které je součástí řídicí jednotky. Dbejte na přístupnost pojistkového pouzdra.
- jako alternativu, lze zapojit napájecí vodič do pozice 37 v pojistkové skříňce (vpravo dole), která je pro vyhřívání určena, k tomu lze použít power dutinky 6,3 (poz. 16) a nepoužít pojistkové pouzdro na kabeláži, jen pojistku z něj
- ověřte před zakrytím správnou funkci el. vyhřívání. po ověření správné funkce dokončete montáž, kabeláž fixujte dodanými vázacími pásky a ověřte, zda nemůže pod sedadlem dojít k narušení přívodu

### 4. FUNKCE A OBSLUHA

- sedadlo lze vyhřívát 5 stupni výkonu, zapněte jeden z nich až po nastartování vozidla, ať se zbytečně nevybíjí autobaterie
- zpočátku při studeném sedadle je vhodnější zapnout silnější **5. stupeň, (3. stupeň po faceliftu)**, který zajistí prvotní rychlé zahřátí sedadla
- jestliže se sedadlo dostatečně vyhřeje, je možné přepnout na kterýkoliv nižší stupeň nebo vypnout vyhřívání na „0“
- k udržení dosažené teploty přispívá i tělo člověka a výkon obou stupňů je nastavený tak, že počítá i s tímto vlivem. Proto se vám prázdné sedadlo se zapnutým vyhříváním může na dotyk jevit jako poměrně chladné
- po vypnutí klíčku zapalování se vypne i vyhřívání sedadla
- pokud vyhřívání nebude fungovat správně, pak může být přepálená pojistka na kabeláži

### 5. SEZNAM DÍLŮ SOUPRAVY

1. Vyhřívací poduška A pro sedadlo (delší)	2 ks
2. Vyhřívací poduška A pro opěrku zad (kratší)	2 ks
3. Napájecí kabeláž s pojistkou	1 ks
4. Přívodní kabeláž od podušek	2 ks
5. Přívodní kabeláž k ovládacímu panelu	1 ks
6. Řídicí jednotka pro regulaci HTS-01OCTII ORIG	1 ks
8. Ochranný úplet 0,5m	2 ks
9. 2-pólová zásuvka k poduškám	4 ks
12. Samolepicí pásek šíře 25 mm	2 ks
13. Čtvercová samolepka	4 ks
14. Vázací pásek 100 mm	10 ks
15. Vázací pásek 200 mm	10 ks
16. Dutinka power 6,3	2 ks



Obr.1 Panel Climatronic - aut. klimatizace před FL



Obr. 2 Panel Climatic – manuální klimatizace před FL



Obr.3 panel Climatronic po faceliftu

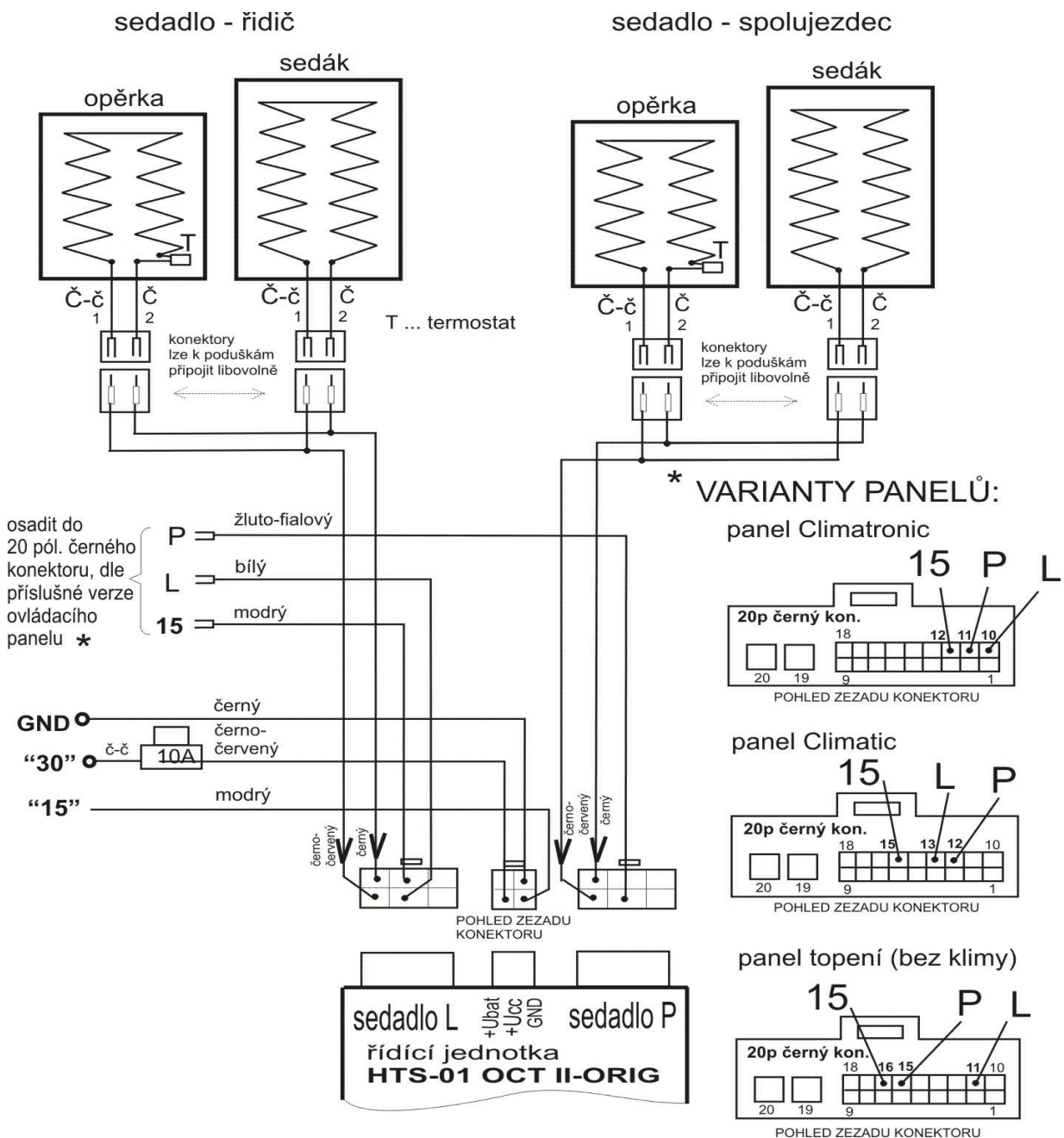

Obr.3 Schéma elektrického vyhřívání sedadel HTS pro Octavia II s ORIGINAL ovládacím panelem